

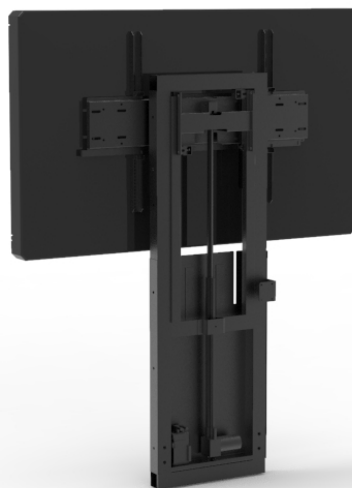

Support mural motorisé

DIMASA
Education, Corporate & Rental Mounts

Solutions de montage avec
réglage électrique de la
hauteur





60 cm height
adjustment

/ Hauteur
réglable de 60 cm

Remote control
/ Control remoto

MIP MOT FLEX

Support mural motorisé,
compatible avec
tout type de mur

CARACTÉRISTIQUES

Idéalement conçu pour les écrans tactiles LCD/Plasma (domaines de l'éducation et de l'entreprise)

Convient aux écrans de 32 à 98 pouces

Réglage électronique de la hauteur

Max. mouvement : 600 mm

Télécommande avec interrupteur de sécurité intégré pour éviter les accidents

Verrouillage de l'écran

Installation simple

Max. poids de l'écran : 150 kg

Compatible avec tout type de mur

Spécialement conçu pour obtenir une distance libre entre le mur et l'arrière du support afin que l'installation soit compatible avec tout type de plinthe existante ou d'obstacle sur le mur

Quatre pieds avec réglage en hauteur pour une utilisation sur tout type de sol

Certifié CE

Motorized wall support, compatible with any type of wall.

SPECIFICATIONS

Ideally designed for touch LCD/Plasma displays (education & corporate fields)
Accommodates displays from 32 to 98 inches
Electronic height adjustment
Max. movement: 600 mm
Remote control with built in security switch for avoiding accidents
Display lock
Simple installation

Max. display weight: 150 kg
Compatible with any kind of wall
Specially designed for achieving free distance between the wall and the back of the mount so that installation is compatible with any kind of existing baseboard or obstacle on the wall
Four legs with height adjustment for the use on any kind of floor surface
CE Certified



32 - 98"



Motor.



150 kgs

DISPLAY MOUNTS / SUPPORTS D'AFFICHAGE

Two different display mounts available
Deux supports d'affichage différents disponibles

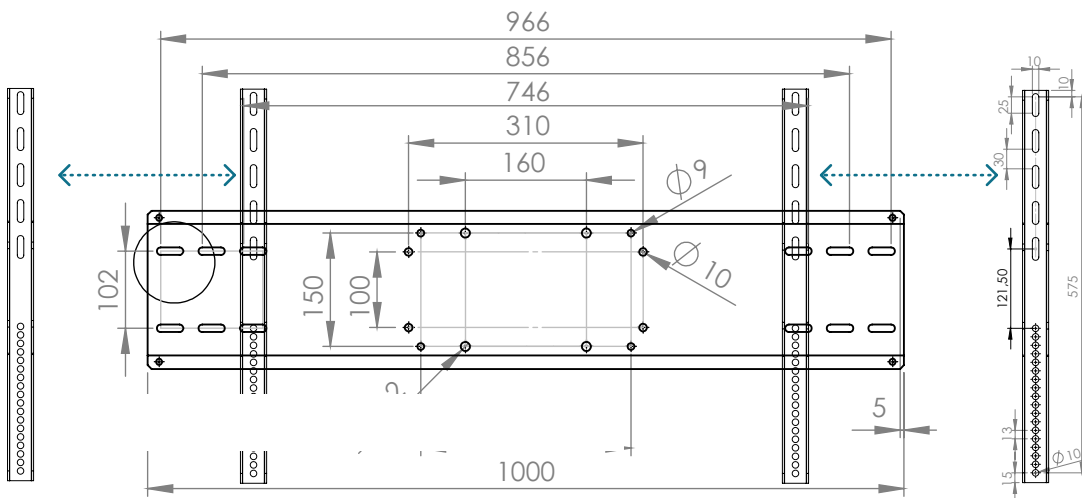

Standard

Shipped as standard
Expédié de manière standard

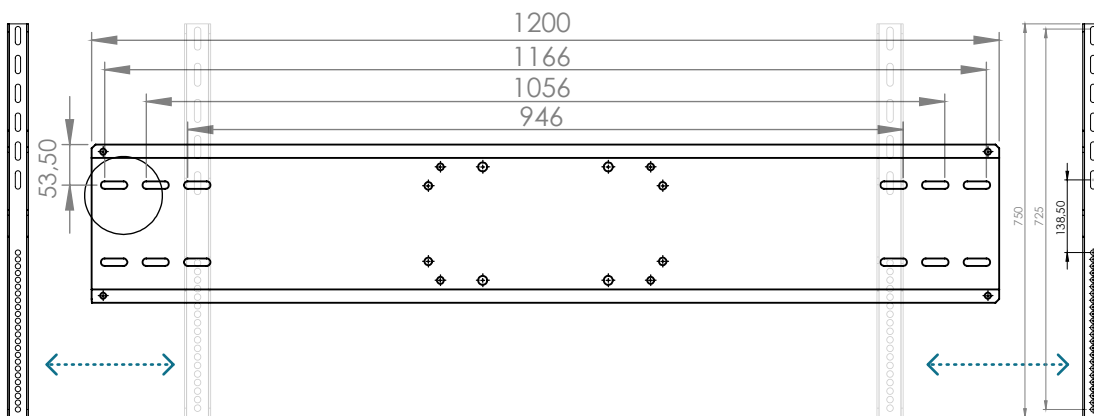

Mi Large mount

Shipped when ordered as an accessory
Expédié lors de la commande en tant qu'accessoire

MIP MOT FLEX



MIP MOT FLEX

DISPLAY HEIGHTS / HAUTEURS D'AFFICHAGE

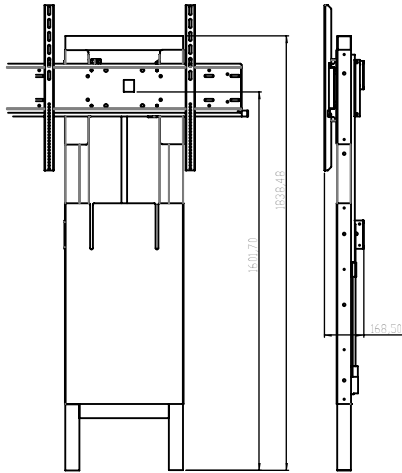

Top position / Position haute: 1601 mm

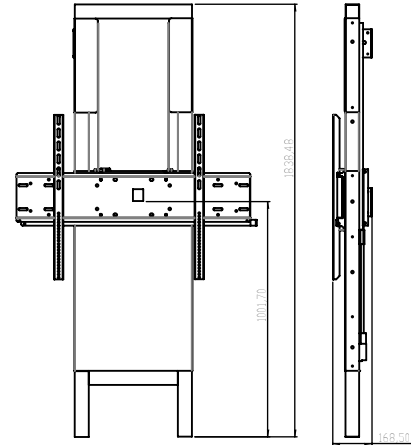

Bottom position / Position basse: 1001 mm

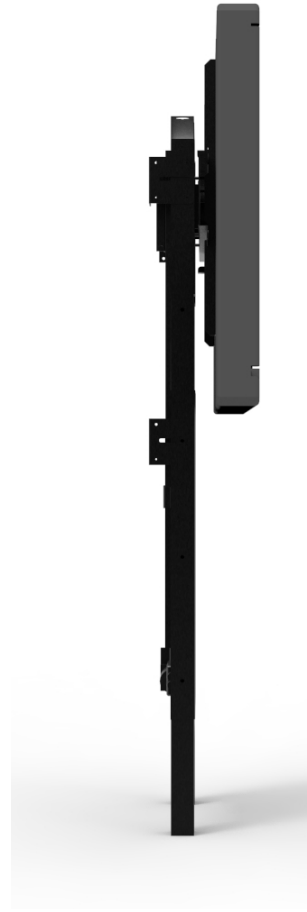
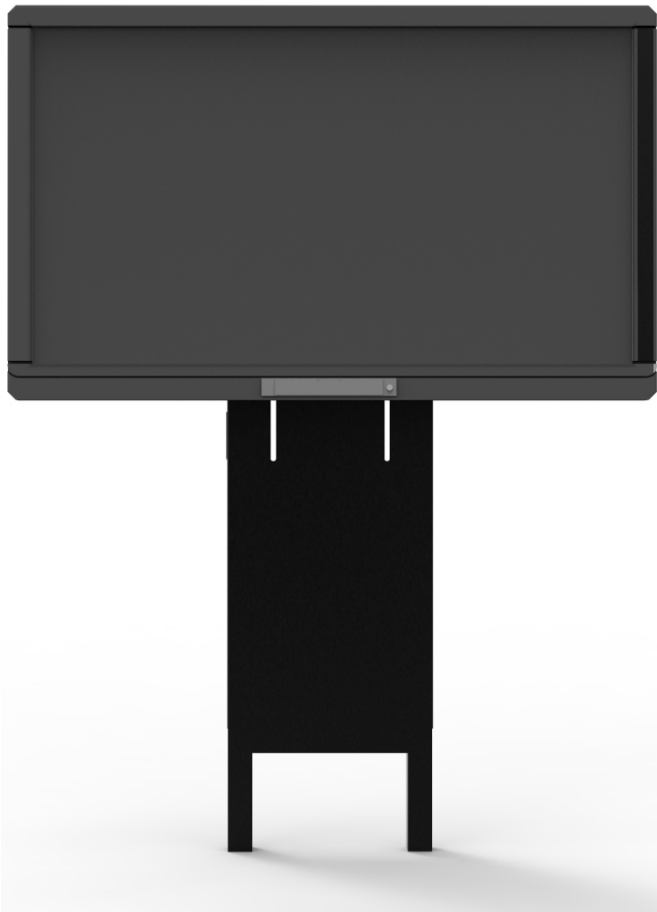

PRODUCT DETAILS / DÉTAILS DU PRODUIT



INTERRUPTEUR DE SÉCURITÉ

La télécommande ne fonctionne pas sans l'interrupteur de sécurité, évitant les

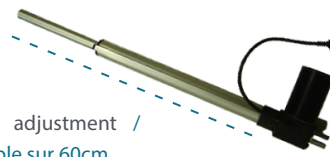

60cm adjustment /
réglable sur 60cm

MOTEUR ÉLECTRIQUE

6.000N motor, 12 V.



CABLE MANEGEMENT

A solution that gives you the highest quality of cable hide and cable management

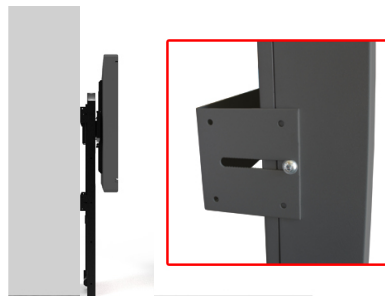

FLEXIBLE SOLUTION I

Possibilité de laisser un espace entre l'arrière du support et le mur pour surmonter tout type d'obstacle